

Инструкция по сборке и установке

Устройство обливное Oblivion

Перед установкой и эксплуатацией изделия внимательно прочтите инструкцию. Сохраните ее для дальнейшего использования.



Обливное устройство Oblivion

1. НАЗНАЧЕНИЕ

Устройство обливное представляет собой оборудование для оснащения бань и саун. Предназначено для принятия водных процедур, например, после посещения парильного помещения.

2. КОНСТРУКЦИЯ И ТЕХНИЧЕСКИЕ ХАРАКТЕРИСТИКИ

Габаритные размеры устройства позволяют устанавливать его в небольших помещениях с низкими потолками. Конструкция устройства предусматривает возможность его установки как на стену, так и на потолок.

Объем емкости для воды 28л.

Устройство обливное Oblivion (инсталляция)



Предназначено для скрытой установки в потолок или оформления в необходимом стиле.

Вес - 18 кг.

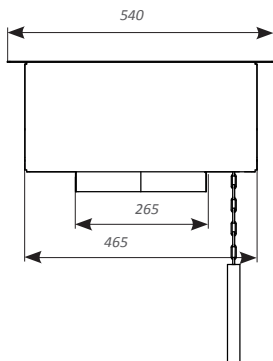
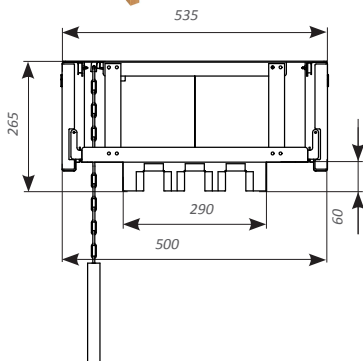

Устройство обливное Oblivion с деревянными ламелями и ручкой

Вес - 22 кг.

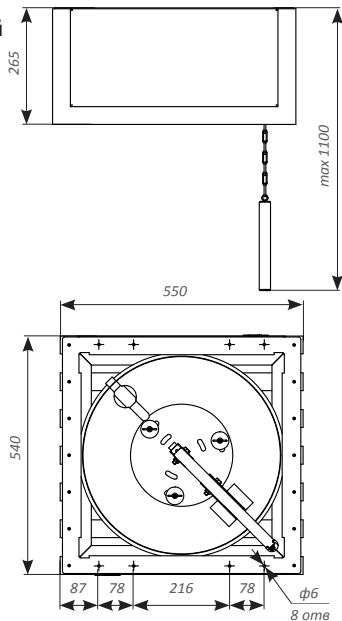

Стеновой кронштейн Oblivion

Вес - 5 кг.

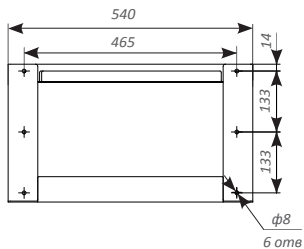
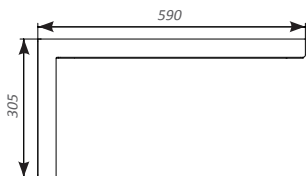

3. КОМПЛЕКТ ПОСТАВКИ, СБОРКА И УСТАНОВКА

3.1 Комплект поставки

№	Вид	Наименование	Комплектность
1		Устройство обливное (инсталляция)	1 шт
2		Ручка деревянная в сборе	1 шт
3		Заглушка декоративная	2 шт
4		Клапан наполнительный с датчиком	1 шт
5		Контргайка	1 шт
6		Ламели деревянные*	7 шт
7		Кронштейн стеновой** с комплектом крепежа М6	1 шт

* Входит в комплект Устройство обливное Oblivion.

** Не входит в комплект, приобретается отдельно.

Комплектовщик: _____
(ФИО, подпись)

ОТК: _____
(ФИО, подпись)

Дата: _____

3.2. Порядок сборки и установки

ВНИМАНИЕ! Работы необходимо проводить предельно аккуратно, исключив возможность повреждения лакокрасочного покрытия обливного устройства.

1. Извлеките устройство обливное (1) из упаковки, снимите декоративные заглушки (3).

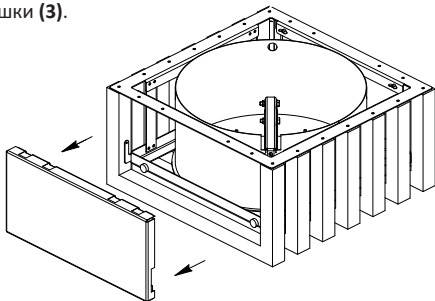

2. Установите клапан накопительный с датчиком уровня (4). Для этого предусмотрены три установочных места в устройстве, в зависимости с какой стороны находится подвод водопроводной магистрали. Затяните контргайку (5).

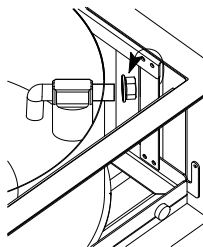

3. Определите место установки устройства с учетом его веса, несущей способности стены или потолка, а также с учетом расположения ручки.

Примечание: Возможны два варианта крепления устройства: на стену или на потолок. При креплении устройства на стену необходим стеновой кронштейн. Также устройство можно закрепить на кронштейне или потолке таким образом, чтобы механизм слива воды (цель с ручкой) мог располагаться справа или слева для комфортного использования.

3.1. При креплении устройства на стену:

3.1.1 Разметьте места крепления кронштейна (7), учитывая размеры изделия.

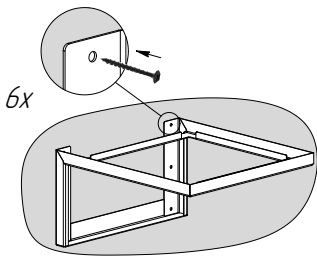

При необходимости определения горизонтали и вертикали используйте строительный уровень. Закрепите кронштейн (7) на стене, используя необходимые крепежные элементы (не входят в комплект поставки).

3.2. Установите обливное устройство на кронштейн (7) и с помощью крепежных элементов (входят в комплект поставки кронштейна) в восьми местах закрепите его.

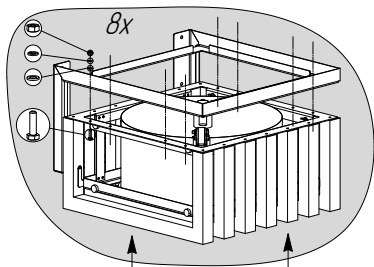

3.3. При креплении устройства (1) к потолку разметьте места крепления на потолке, учитывая размеры изделия. Закрепите устройство (1) на потолке с помощью необходимых крепежных элементов (не входят в комплект поставки).

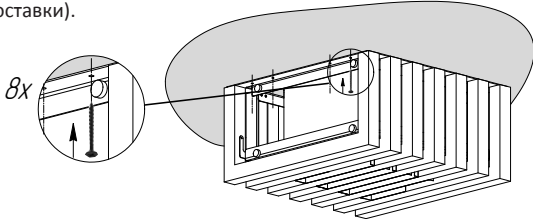

4. Установите декоративные заглушки (3) на место. Карабином закрепите цепь с ручкой (2) к сливному механизму (1). При необходимости отрегулируйте длину цепи.

ВНИМАНИЕ! При креплении устройства к потолку необходимо обеспечить защиту потолка от брызг воды.

ВНИМАНИЕ! Перед первым использованием, а также в случаях, если сливное отверстие перекрыто неплотно и протекает, необходимо отрегулировать прижимное усилие уплотнительного клапана при помощи трех гаек-барашков, расположенных на дне устройства.

3.3 Порядок работы

После подключения водопроводной магистрали либо накопительного бака и включения подачи воды, начнется автоматическое наполнение емкости обливного устройства. При наполнении емкости до необходимого уровня подача воды автоматически прекратится. После этого устройство готово к использованию по назначению.

При нажатии на рычаг с помощью цепи с деревянной ручкой происходит излив воды. При отпускании ручки излив прекращается. При уменьшении уровня воды в емкости начинается автоматическое наполнение водой.

4. УСЛОВИЯ ЭКСПЛУАТАЦИИ И ХРАНЕНИЯ

ВНИМАНИЕ! Запрещается вносить изменения в конструкцию, использовать изделие не по назначению.

Рабочее давление в магистрали водопровода 0,1 - 10 бар.

Допустимая температура воды, используемой в устройстве от +5⁰С до +80⁰С. Изделие предназначено для использования в вентилируемых помещениях, обеспечивающих защиту от атмосферных осадков и попадания прямых солнечных лучей, при температуре от +5⁰ до +50⁰С. После использования устройства необходимо слить всю воду и просушить изделие.

ПРИ ВОЗНИКНОВЕНИИ ОЧАГОВ КОРРОЗИИ.

В конструкции изделия используется нержавеющая ферритная сталь марки AISI 430, проявляет магнитные свойства. Несмотря на то, что высоколегированные, в том числе хромистые, стали называются нержавеющими, при определенных условиях они подвержены коррозии. Причины коррозии различны, могут быть как внешними, так и внутренними, например, состав и кислотность воды, повреждение защитной оксидной пленки на поверхности металла, избыток/недостаток кислорода в какой-либо области, нарушение условий транспортировки и хранения и т.п.

1. До начала эксплуатации проверьте внутреннюю и наружную поверхность устройства на отсутствие следов коррозии.
2. В случае обнаружения стоит незамедлительно начать процедуру антикоррозийной обработки, а именно - пассивирование. Выполняется путём применения окислителей, которые растворяют железо, но не оксиды легирующих элементов, например, преобразователи ржавчины (согласно инструкции по применению), 8%-ная лимонная кислота. Обработку проводят при комнатной температуре используя необходимые средства защиты и с выполнением требований безопасности при производстве данного вида работ. Скорость процесса пассивации с использованием кислот можно повысить путём увеличения температуры раствора.
3. Повторение процедуры необходимо при возникновении очагов коррозии.

ВНИМАНИЕ! В случае если предполагается интенсивное использование обливного устройства, а также возможна неполная просушка изделия

между банными сессиями, то перед первым использованием устройства необходимо дополнительно обработать деревянные поверхности защитно-декоративным покрытием.

ВНИМАНИЕ! Запрещается:

- *оставлять воду в устройстве в любое время года.*

- *использование воды с высоким содержанием солей, железа, извести и др. примесей, не отвечающих нормам (pH>7).*

Температурные условия хранения от -50⁰С до +50⁰С при относительной влажности воздуха не более 80% (+25⁰С).

Указанные условия хранения относятся к помещениям хранения и Поставщика, и Потребителя.

Примечание: В воздухе помещения для хранения изделия не должны присутствовать примеси агрессивных веществ (паров кислот, щелочей).

5. ГАРАНТИЙНЫЕ ОБЯЗАТЕЛЬСТВА

Гарантийный срок на Изделие составляет 12 месяцев с момента приобретения Потребителем, но не более 24 месяцев с момента отгрузки Изделия Дилеру, при заполненных отметках на последней странице данной инструкции, а именно: дата продажи, подпись продавца, штамп магазина. Дата продажи должна быть подтверждена чеком или иным документом.

ВНИМАНИЕ! Производитель снимает с себя гарантийные обязательства при отсутствии штампа магазина.

В случае если Потребителем обнаружено несоответствие Изделия заявленным свойствам, Потребитель вправе обратиться с Претензией в Организацию, реализовавшую данную продукцию. При этом Организация имеет право обратиться к Производителю для решения вопросов по Претензии.

Производитель обязуется бесплатно выполнить доработку Изделия, целиком, либо его части (по решению Производителя), заменить Изделие целиком, его часть, комплектующие, возместить ущерб иным способом (по согласованию с Потребителем) в случае, если дефект возник в течение гарантийного срока, либо по вине Производителя.

При внесении Потребителем изменений в Изделие целиком, ее часть/части, комплектующие, гарантийные обязательства на Изделие не распространяются. Также гарантия не распространяется на элементы, которые подлежат периодической замене в процессе эксплуатации (пружины, болты, гайки, находящиеся внутри бака, и т.д.).

Гарантия на Изделие не предоставляется в случае нарушения со стороны Потребителя требований настоящей инструкции, не распространяется на дефекты, возникшие в результате механического повреждения, неправильного хранения, установки, эксплуатации, обслуживания. Вышеуказанные нарушения со стороны Потребителя освобождают Производителя от ответственности.

Если возникли вопросы по гарантийному и сервисному обслуживанию обратитесь по номеру телефона 8-927-301-31-31.